

TRAMONTINA

**NEW DRITTA
ISLA 90**



COIFA DE ILHA NEW DRITTA ISLA 90

Ref.: 95800/017 - 127 V

Ref.: 95800/018 - 220 V



VAZÃO

885 m³/h - (cfe. norma IEC 61591)

NÍVEL DE RUÍDO

74 dB(A) - (cfe. norma IEC 60704)

AÇO INOX

EXAUSTOR / DEPURADOR

4 VELOCIDADES

TIMER

— ao pressionar o botão da velocidade desejada durante 3 segundos, a coifa aciona seu desligamento em 5 minutos

CHAMINÉ COMPLEMENTAR DISPONÍVEL*

(venda somente via Rede de Assistência Técnica Autorizada)

RECOMENDA-SE O USO SOBRE COOKTOP/ FOGÃO COM DIMENSÕES DE ATÉ 90 cm

USO EXCLUSIVAMENTE DOMÉSTICO

Acessório (não acompanha o produto):



94550/013

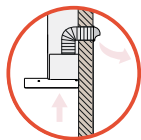

Produto certificado cfe. OCP-0029, UL, Segurança, Compulsório, INMETRO.
Desenho DXF disponível para download em: tramontina.com

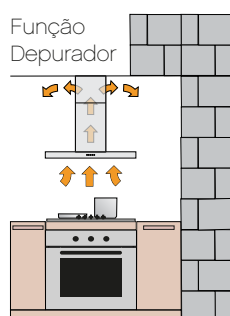
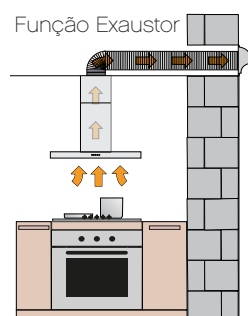

TENSÃO | FREQUÊNCIA

- 127 V / 60 Hz
- 220 V / 60 Hz

POTÊNCIA ELÉTRICA TOTAL

- 127 V = 454 W
- 220 V = 404 W

LÂMPADAS FLUSH

- Leds: 4 x 1,5 W

FILTROS

- 3 filtros metálicos laváveis com 5 camadas (para gordura)
- 1 filtro de carvão ativado Ambifresh 1 (alta eficiência na remoção de odores)
- saiba mais em: tramontina.com/filtros

TUBO FLEXÍVEL METÁLICO

- Ø 160 x 2000 mm
- a furação para saída do tubo flexível deve ser de Ø 170 mm
- usado na função exaustor

GRÁTIS 6 MESES
de garantia adicional

Registrando o seu produto em:

www.tramontina.net/cadastrogarantia

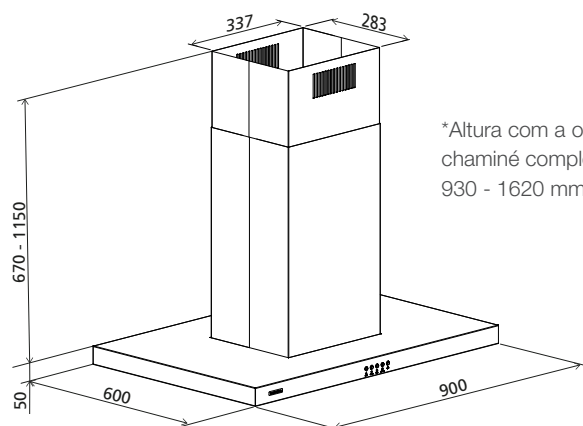

*Altura com a opção do chaminé complementar: 930 - 1620 mm

